

Auswuchten allgemeiner Rotoren

Horizontale, kraftmessende Universal-Auswuchtmaschinen UHK 11.1 / 12.1



Vorteile

- Hohe Produktivität durch schnelles Umrüsten
- Hofmann- Kraftmessprinzip für hochpräzise Unwuchtmessungen und hohe Maschinenverfügbarkeit
- Winkeleindrehanzeige „Posiquick C“ für genaues Übertragen der Ausgleichsposition auf den Rotor
- Kompakte, platzsparende Bauweise

Einsatzbereich

- Auswuchten von kleinen oder mittleren Rotoren aller Art
 - mit eigenen Wellenzapfen
 - auf einer Hilfswelle
 - als Komplettaggregat in einem Aufnahmerahmen.
- Einsatz in
 - Produktion (Einzel- oder Serienfertigung)
 - Instandhaltung
 - Entwicklung
- Auswuchten von Rotoren wie
 - Kleinmotorenanker
 - Textilspindeln
 - Turboladern
 - Kleinturbinen
 - Werkzeugspindeln

Die Lagerständer und der Bandantrieb werden mit wenigen Handgriffen auf andere Rotorentypen umgerüstet. Die kraftmessenden Maschinen sind permanent kalibriert. So werden bei neuen Rotortypen nur die Lage der Ausgleichsebenen und die Ausgleichsradien am Unwuchtmesssystem eingegeben und der Auswuchtprozess kann starten. Aufwändige Kalibrierläufe entfallen.

Die Messlagerständer mit dem Hofmann- Kraftmessprinzip sind sehr steif aufgebaut. Die eingesetzten piezo-elektrischen Kraftaufnehmer messen die von der Rotorunwucht erzeugte Fliehkraft direkt und mit sehr hoher Empfindlichkeit. Sie sind außerdem unempfindlich gegenüber Temperaturschwankungen und äußeren elektromagnetischen Feldern. Dadurch können Unwuchten schon bei kleinen Drehzahlen sehr genau gemessen werden.

Das Unwuchtmesssystem MC 10 H verfügt über eine digitale Messwertverarbeitung mit hoher Trennschärfe für präzise Unwuchtmessung und ein Windows-Betriebssystem für intuitive, einfache und zuverlässige Bedienung. Die Unwuchtkorrektur wird in Masse-, Unwucht- oder Ausgleichseinheiten angezeigt.



Typische Rotoren

Beschreibung

Die Hofmann- Auswuchtmaschinen UHK 11.1 und UHK 12.1 sind besonders auf die Anforderungen beim Auswuchten von Rotoren aller Art im Gewichtsbereich bis 20 kg bzw. 50 kg ausgelegt.

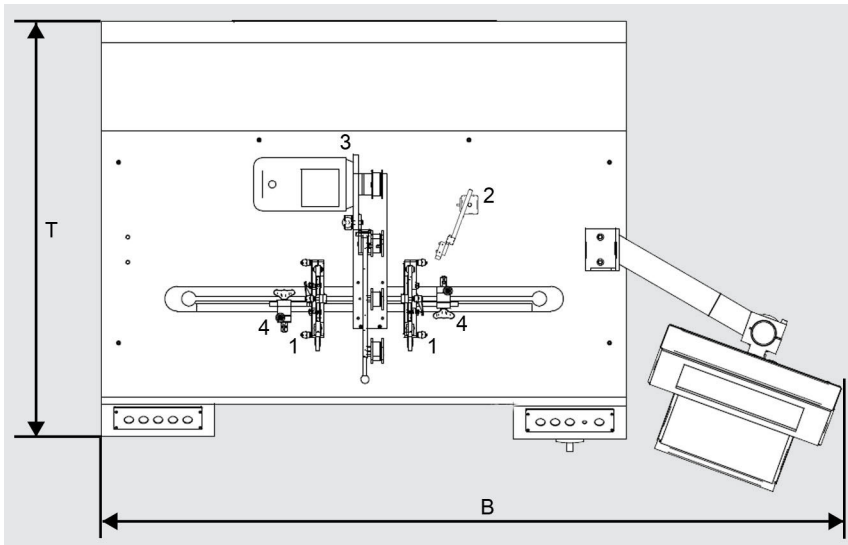

Maschinendraufsicht - B: 1.800 mm, T: 700 mm

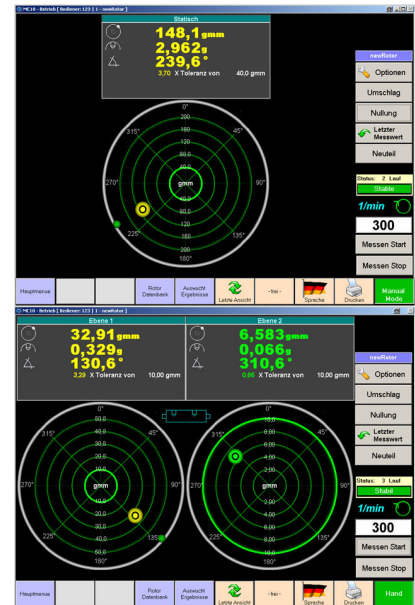

Technische Daten

		UHK11.1	UHK12.1
Max. Rotorgewicht gesamt	kg	20	50
Max. Rotorgewicht pro Lagerständer	kg	10	25
Max. Rotordurchmesser über dem Maschinenbett	mm	440	440
Max. Rotordurchmesser über Bandantrieb.	mm	250	250
Lagerabstand min. / max.	mm	60 - 840	60 - 840
Lagerzapfendurchmesser	mm	6 - 40 / 40 - 90	8 - 45 / 45 - 100
Antriebsleistung	W	400	400
Auswuchtdrehzahlbereich bei Antriebsdurchmesser 50 mm	1/min	324 - 3.240	324 - 3.240
Kleinste erreichbare Restunwucht	gmm/kg	0,1	0,1
Max. Unwuchtreduziervhältnis	%	95	95
Netzanschluss	V	230	230

Optionen

- Zusätzliche Rollenlagerung
- Prismenlagerung
- Gegenlager mit Rolle für Rotoren mit negativer Lagerlast
- Aufnahmerahmen für Komplettaggregate
- Schutzeinrichtung nach DIN ISO 21940-23
- Testrotor mit Testgewichten
- Unwuchtmesssystem (s. sep. Datenblatt)
- Protokolldrucker

Lieferumfang

- 1 Maschinentisch
- 2 Messlagerständer mit Kraftaufnehmern und Rollenlagerung
- 1 Bandantrieb
- 2 Axiale Gegenlager
- 1 Drehzahlsensor mit Stativ
- 1 Unwuchtmesssystem MC 10 H
- 1 Winkeleindrehanzeige Posiquick C

Technische Änderungen vorbehalten!